

Made in Italy

BIONDI



8901034

YAMAHA T-MAX 530 2017-2019
YAMAHA T-MAX 560 2020

Biondi Srl - Via Ponte a Giogoli n.21 - 50019 Sesto Fiorentino (FI)

www.biondiaccessori.it

KIT:

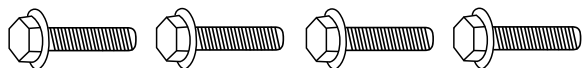

6 x 20 mm.

N.4 (A)



9 x 18 mm.

N.4 (B)

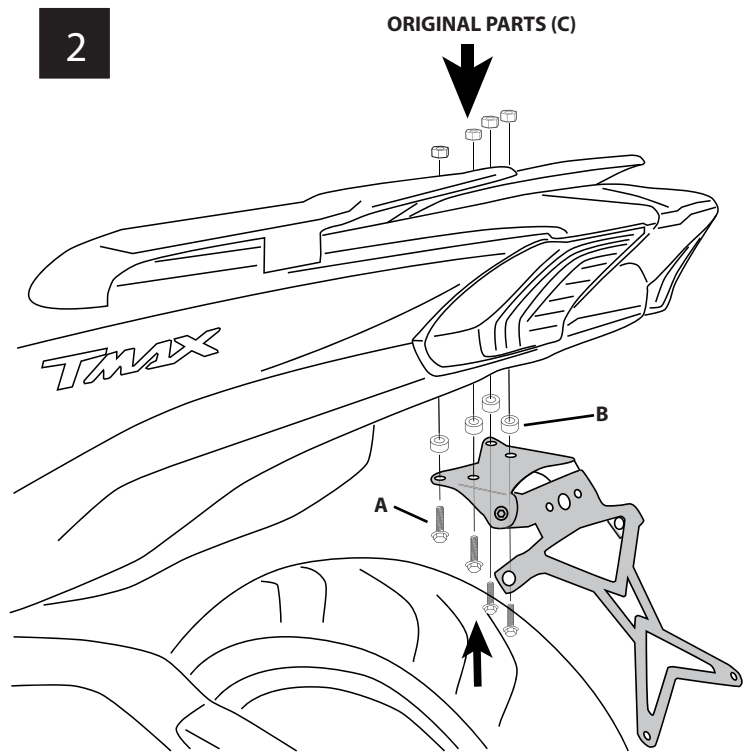
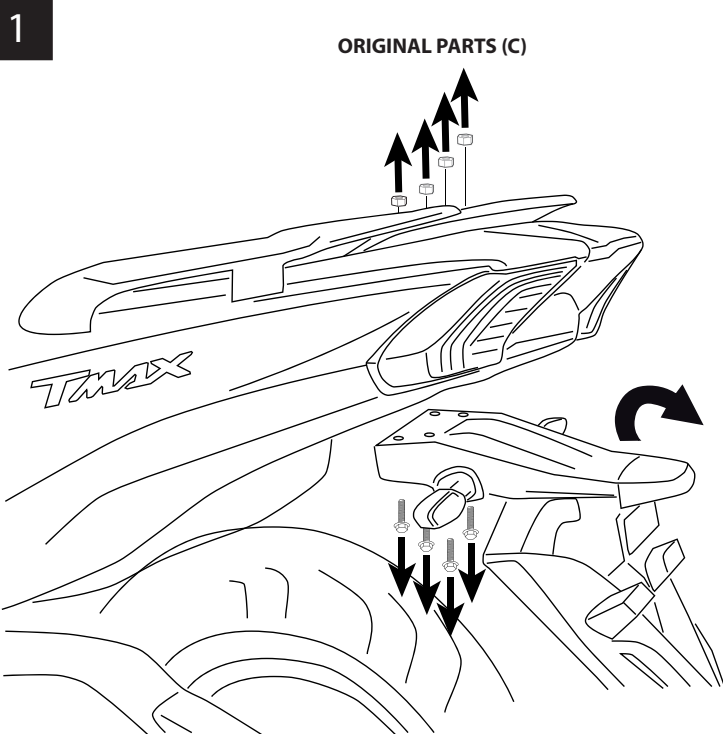

Modello specifico. Inclinazione regolabile. Acciaio verniciato nero.
Montaggio rapido sulle predisposizioni.
Si monta in sostituzione alla parte originale, che va rimossa.
Non sono necessarie modifiche.

Questo prodotto non è conforme alle Leggi vigenti in materia di omologazione e non è regolamentare per la circolazione su strada.
Lo si può usare esclusivamente in motodromi chiusi.
Decliniamo ogni responsabilità per un uso improprio.
Per pulire questo portatarga usare acqua e un panno morbido.
Non usare solventi o detersivi a base acida.

ATTENZIONE !

Regolare il portatarga facendo attenzione che con la moto a pieno carico, e quindi con l'ammortizzatore posteriore a fine corsa, la targa non vada ad interferire con la gomma posteriore della moto. Stringere bene le viti di regolazione.



Specific model. Adjustable inclination. Black painted steel.
Quick assembly on the predispositions.
It is mounted as a replacement to the original part, which has to be removed.
No changes required.

This product is not in conformity with the laws in force on homologation matters and it is not in conformity with traffic regulations for the circulation.
You can use it only in closed motodromes.
We decline all responsibilities for illegitimate use.
Do not make changes in this product.
Clean with water and soft cloths. Do not use solvents or acid detergents.

WARNING !

Adjust with care the numberplate holder: When the bike is fully loaded, make sure that the numberplate holder does not interfere either with the tyre of the bike or with the rear shock absorber (when it is in its lower stroke-end). Tighten well all the adjustment screws.

www.biondiaccessori.it